



INDICATEUR DE NIVEAU A U T O S E T T Y P E A T S 6 V 0 A

HOMOLOGUE ATEX

Cert.No :BAS01ATEX1403X

CE
600



II 1D T100°C Tamb -20°C à +50°C

IP 65

INSTRUCTIONS DE FONCTIONNEMENT

Introduction

L'AUTOSET est un indicateur de niveau à point fixe avec un microprocesseur incorporé, servant au calibrage automatique de la sonde par rapport à la matière à détecter. Ce manuel technique facilitera votre introduction au fonctionnement de l'AUTOSET. L'appareil est homologué ATEX pour une utilisation dans une atmosphère explosible poussiéreuse, telles que les minoteries, scieries, où toute autre application où la poussière est présente.

L'AUTOSET possède un compensateur d'encrassement afin de minimiser l'action de la matière pouvant s'amasser sur la sonde, ce qui le rend idéal pour la majorité des produits, y compris les produits collants ou visqueux. Il est aussi bien approprié pour les matières solides que liquides. La sonde peut être une tige rigide, une plaque ou un câble.

L'AUTOSET est normalement fourni avec une sonde non montée. Les sondes standard sont des tiges rigides en inox de longueurs 300mm, 1 mètre ou 2 mètres, ou sous forme d'un câble en suspension de 10 mètres. La sonde devra être vissée sur le nez de l'AUTOSET avant la mise en place de celui-ci. Avant d'être fixée, la longueur de la sonde peut être réduite ou augmentée, si nécessaire, consulter note a) concernant la surface minimum de celle-ci.

Connexions ATS6V0A (Fig. 1)

NOTE IMPORTANTE :

Les AUTOSET fournis ont un fusible incorporé. Par défaut, le fusible est placé sur l'alimentation AC. Si l'unité est utilisée en alimentation 24Vdc, placer le fusible dans le support DC. La valeur du fusible est de 80Ma. Aucune autre valeur ne peut être utilisée.



Installation

Le filetage du nez de l'AUTOSET est recouvert d'un produit 'LOCTITE' pour empêcher la sonde de se desserrer par suite de vibrations. Ce produit est complètement durci 20 minutes après la fixation de la sonde.

L'AUTOSET fonctionne en 110V/230V ac 50/60Hz ou en 24 vdc. L'unité peut être câblée par des câbles ordinaires non blindés et ceux-ci n'ont pas besoin d'être placés dans des gaines ou des chemins de câbles séparés.

UNE LIAISON A LA TERRE EST ESSENTIELLE.

Lors de l'installation de l'AUTOSET s'assurer que la partie exposée du compensateur d'encrassement pénètre bien à l'intérieur du silo ou du réservoir. Voir dessin 6. Montez l'unité de façon sécurisée pour minimiser les vibrations.

Effectuer les connexions en conformité avec la fig. 1, et régler le switch High /Low dans la position de sécurité désirée (voir fig. 2), s'assurer que le couvercle ainsi que le presse étoupe du câble soient parfaitement serrés. L'autoset a 2 trous pré-perçés de Ø 20 mm , l'un d'entre eux est percé , l'autre peut être percé avec précaution si nécessaire ; il doit être obturé.

L'unité doit être câblée et reliée à la terre conformément aux normes électriques en vigueur. L'unité doit être reliée à la terre ainsi que la connexion de terre interne.

Sur des silos métalliques la borne terre DOIT être reliée au silo. Sur des silos non métalliques (en bois ou en plastique), la bride de montage métallique doit être reliée à la terre

Réglage de sécurité intégrée

Le contact « High/Low » (fig. 2) , détermine le mode de sécurité . Dans la position « High », le relais est désactivé avec présence de matière. Dans la position « Low », le relais est activé avec présence de matière. Normalement, la position « High » est utilisée pour des sondes en niveau haut et la position « Low » est utilisée pour des sondes en niveau bas. Pour les sondes intermédiaires, cela dépend des besoins individuels.

Fig. 2

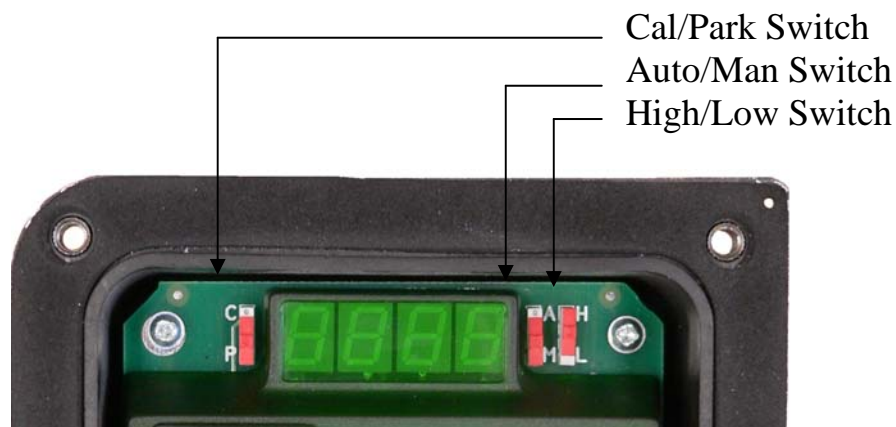

Mise en service

L'ATS6V0A peut être calibré automatiquement, manuellement ou par une combinaison des deux méthodes. Généralement, le calibrage automatique est la méthode la plus simple spécialement quand le réservoir peut être rempli pour couvrir les sondes.

Le calibrage manuel est utile quand plusieurs sondes doivent être utilisées dans des applications identiques. Une fois que le correct calibrage est déterminé et indiqué sur un détecteur, les autres peuvent être paramétrés avec les mêmes réglages.

Fonctions de l'afficheur

L'afficheur montre plusieurs valeurs différentes si l'unité est en mode manuel ou automatique et en mode calibrage ou verrouillage.

Dessin 3

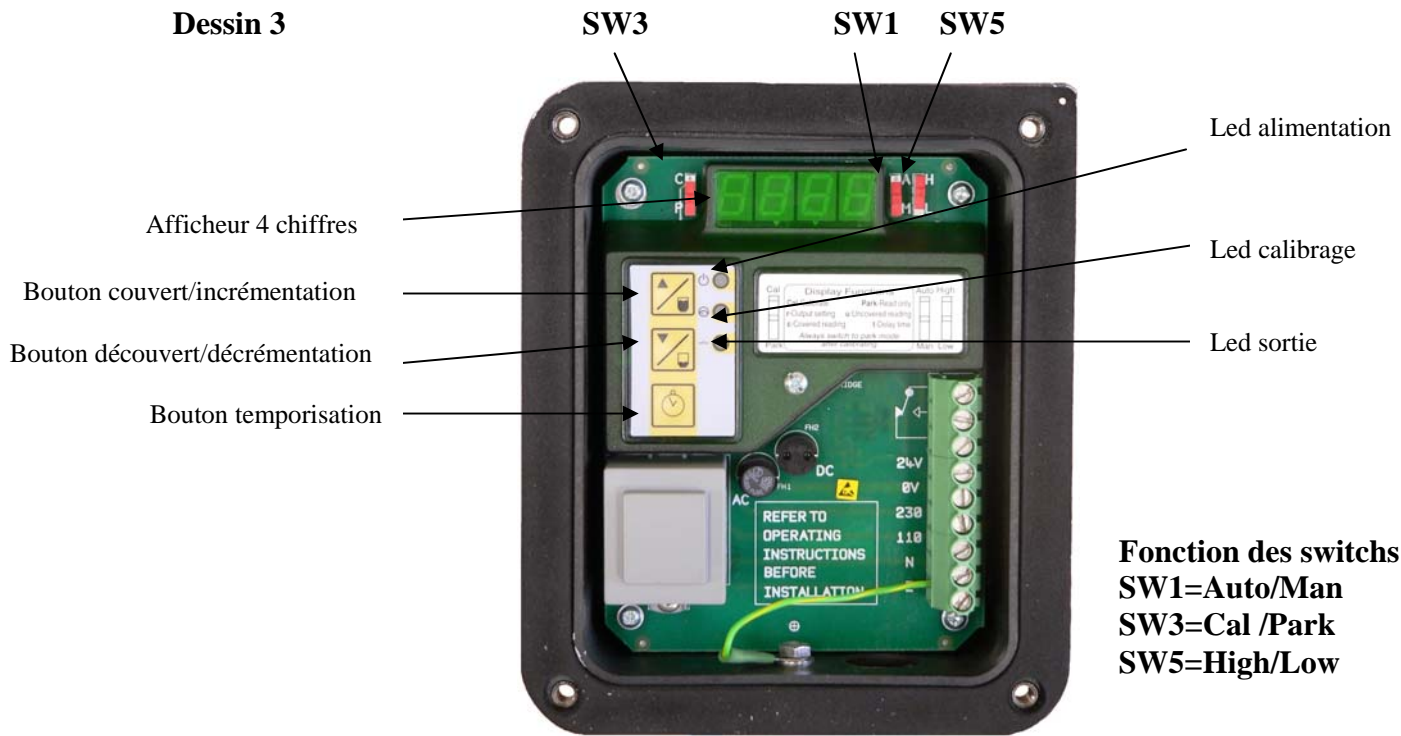

Fonction des switches
SW1=Auto/Man
SW3=Cal /Park
SW5=High/Low

Mode verrouillage

En fonctionnement normal, l'écran montre une valeur représentant la capacitance mesurée par la sonde à ce moment là.

Appuyer sur le bouton , l'indicateur indiquera uxxx suivi de rxxx

Appuyer sur le bouton , l'indicateur indiquera cxxx suivi de rxxx



Cxxx est la valeur de la sonde couverte mesurée pendant le calibrage ,

Uxxx est la valeur de la sonde découverte,



Rxxx est le point de fonctionnement du relais calculé par l'AUTOSET et qui est à mi-chemin entre les deux valeurs mesurées.

A NOTER : les paramétrages peuvent être affichés uniquement en mode verrouillage, ils ne peuvent être modifiés .

Mode calibrage – switch auto/man en position auto(automatique)

Dans ce mode, appuyer sur le bouton , l'unité mesurera et affichera la valeur sonde sans contact matière et calibrera une nouvelle fois le point de fonctionnement du relais si nécessaire .Appuyer sur le bouton  (avec la sonde couverte),l'unité mesurera et affichera la valeur en contact matière et calibrera une nouvelle fois le point de fonctionnement du relais si nécessaire.





Mode calibrage- switch auto/man en position man (manuelle)

Dans ce mode, appuyer sur le bouton , l'afficheur indiquera momentanément le point de fonctionnement du relais actuel, l'incrémentatation se fait lentement puis rapidement vers un point de fonctionnement plus élevé. Appuyez sur le bouton , l'afficheur indiquera momentanément le point de fonctionnement du relais actuel,la décrémentatation se fait lentement puis rapidement.

Une fois que vous aurez ajusté dans ce mode manuel, les paramétrages précédents seront perdus. Le cxxx indique 1 au dessus du point de fonctionnement du relais et le uxxx indique 1 au dessous.

A NOTER : Toujours se remettre en position <<Park>> (près le calibrage)

Calibrage automatique - présence matière

- 1) Mettre le switch Park /Cal dans la position Cal et le switch Auto /Man à Auto. La led Cal clignotera.
- 2) S'assurer que la sonde n'est pas couverte, appuyer et maintenir le bouton  l'afficheur indiquera uxxx suivi de rxxx
- 3) Remplir le silo à un niveau suffisant pour couvrir la sonde, appuyer sur le bouton  l'afficheur indiquera cxxx suivi de rxxx.
- 4) Remettre le switch Park/Cal dans la position Park. L'unité est maintenant calibrée. Les valeurs uxxx et cxxx peuvent être visualisées mais pas altérées en appuyant sur les boutons  et 

Calibrage semi-automatique - absence de matière







- 5) Suivre les étapes 1&2 ci-dessus.
- 6) Mettre le switch Cal/Park dans la position Park et appuyer sur le bouton . Noter la valeur uxxx mais ignorer la valeur rxxx. Remettre le switch Cal/Park dans la position Cal et le switch Auto/Man dans la position Man.
- 7) D'après le tableau ci-dessous, sélectionner le meilleur matériel type pour être détecté et additionner à la valeur uxxx déterminé en (6).
- 8) Appuyer sur le bouton  pour augmenter et sur le bouton  pour diminuer la valeur afin d'obtenir la valeur calculée.
- 9) Remettre le switch Cal/park dans la position Park et appuyer sur les boutons  &  pour confirmer que le point de fonctionnement du relais est correctement enregistré. Les valeurs uxxx & cxxx seront au dessous et au dessus.

Table des Paramètres typiques

Matière	nombre de pressions
Légère (herbe, granulés, etc.)	+15
Moyenne (farines, huile, etc.)	+30
Lourde (sable, agrégats, etc.)	60 et +

Temporisation

L'Autoset possède une temporisation réglable de 0 à 128 secondes, la temporisation fonctionne sur l'arrivée et le départ de la matière. Pour paramétrer la temporisation, procéder comme suit :

- 10) Mettre le switch Cal/Park en position Cal.
- 11) Appuyer et maintenir le bouton . L'afficheur montrera t000, augmentera de 0 et d'une seconde chaque fois que le bouton sera pressé. Relâcher le bouton quand le délai requis est affiché.
- 12) Remettre le switch Cal/Park dans la position Park et appuyer sur  pour confirmer la temporisation enregistrée.
- 13) La temporisation peut être augmentée ou diminuée en reprenant la procédure à partir de 10).

A NOTER :

La sensibilité de l'AUTOSET est proportionnelle à la surface de la sonde. La sonde standard de 200 mm par diamètre 16mm est idéale pour la majorité des matières et peut être considérée comme le minimum possible.

S'il est nécessaire de réduire la longueur de la sonde à moins de 200 mm, la surface devra être maintenue. Ceci sera obtenu en augmentant le diamètre en fixant un tube de métal sur la sonde, ou en pliant la tige. Pour certaines matières de haute densité, il pourrait être possible de réduire la longueur sans compensation.

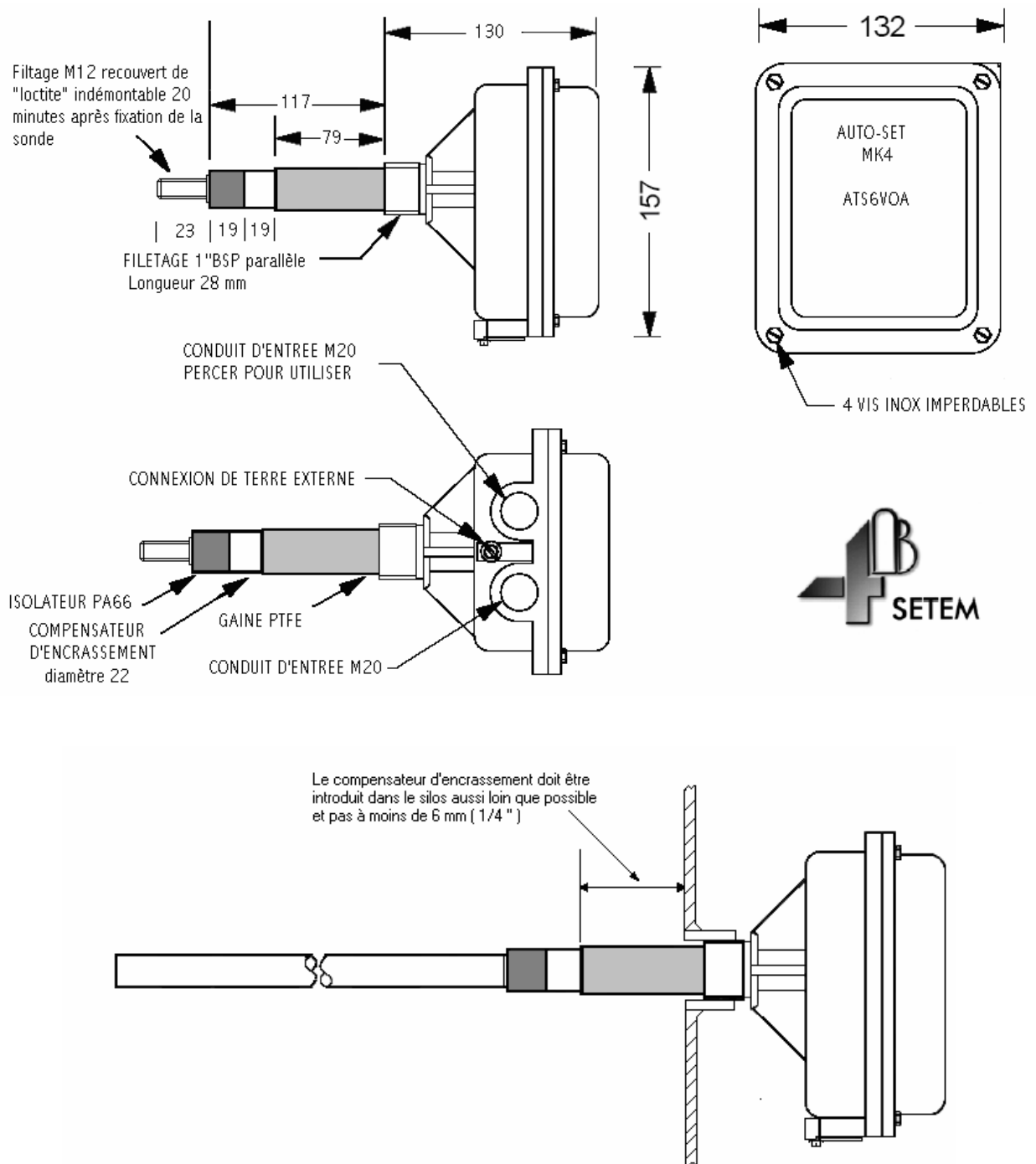

SONDES

Les sondes ATSP12, ATSP13 peuvent être coupées à la longueur désirée (minimum 200 mm)
De même que la sonde câble ATWP11

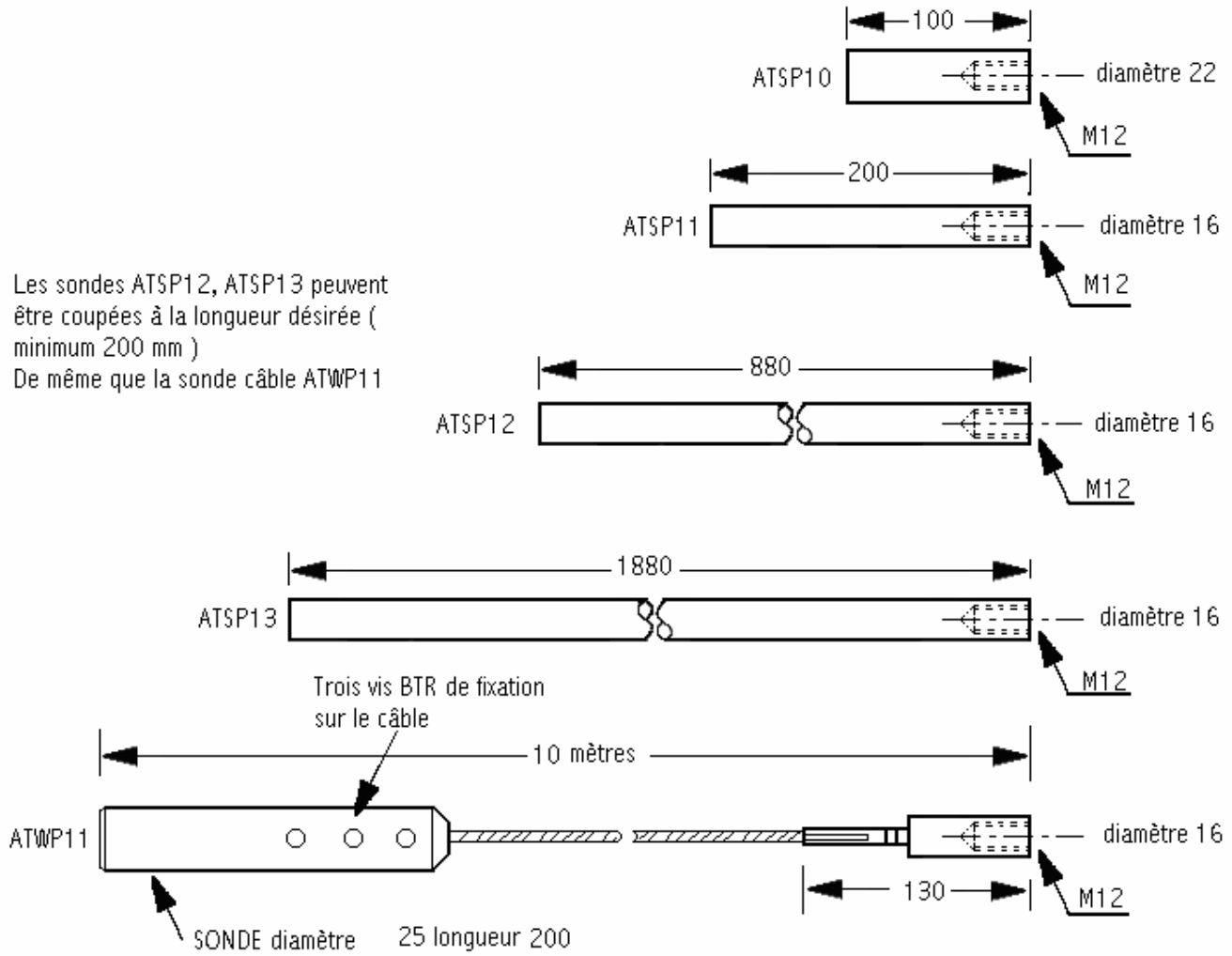

IMPLANTATION

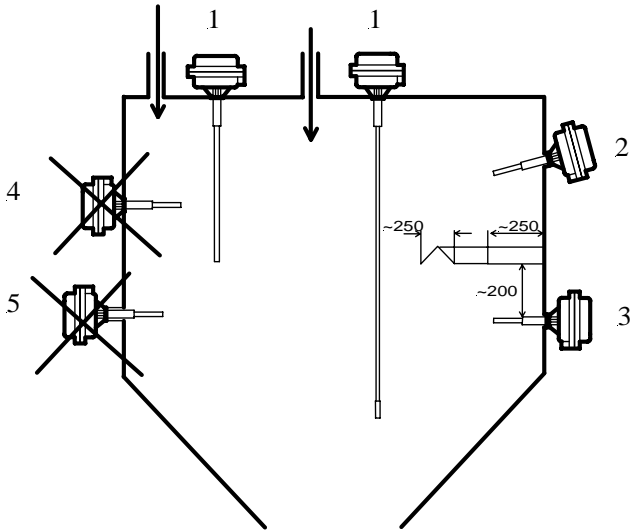

MONTAGE CORRECT

- 1) Verticalement par le dessus sans être trop près de l'arrivée du produit (risque de détérioration de la sonde).
- 2) Légèrement inclinée vers le bas pour un meilleur écoulement du produit.
- 3) Avec déflecteur de protection contre les chutes de produit, ou lors de fortes charges exercées lors de la vidange de la cellule.

MONTAGE SUR LE COTE

Δ IMPORTANT

Toujours installer le boîtier avec les conduits d'entrées vers le bas.

MONTAGE INCORRECT

- 4) Dans la chute du produit.
- 5) Avec un piquage trop long, le compensateur d'encrassement ne joue pas son rôle, ce qui entraîne une mauvaise lecture de la mesure.

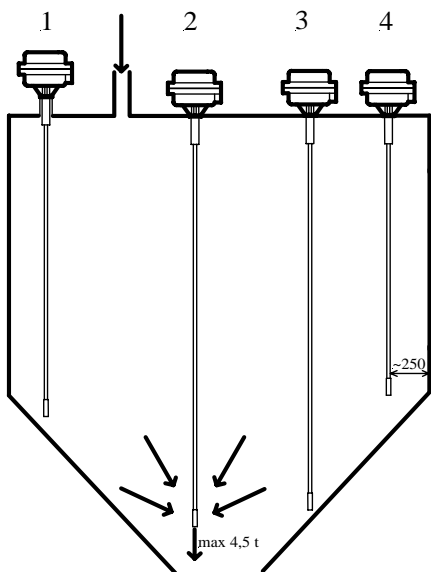

MONTAGE INCORRECT

- 1) Avec un piquage trop long, le compensateur d'encrassement ne joue pas son rôle, ce qui entraîne une mauvaise lecture de la mesure.
- 2) La sonde doit être centrée afin de limiter les charges latérales exercées sur celle-ci lors de la vidange de la cellule.
- 3) Trop près de la paroi du silo : La sonde touche les dépôts de produit au long de la paroi, cela peut entraîner une perturbation de la mesure.
- 4) Si le remplissage de la cellule se fait pneumatiquement et que l'autoset est équipé d'une sonde version câble, prévoir un écart suffisant entre la sonde et la paroi car la sonde peut osciller.

SPECIFICATION - ATS6V0A

Type / N° certificat	ATS6VOA BAS01ATEX1403X
Homologation ATEX	Ex II 1D T100°C Tamb -20 à +50°C IP 65
Protection	IP65
IK	08
Enceinte	Polyamide 66 modifié
Montage	pas 1'' BSP parallèle
Voltage	110V/230V AC 50/60 Hz ou 24Vdc
Rendement	2.5 VA
Section de câble d'alimentation	min. 1 mm ² - max.4 mm ²
Puissance fusible (rendement maximum)	5A
Température de fonctionnement	-20 à +50°C
Humidité	90%RH
Sortie	Contacts S.P.C.O. réglés à 2.5A 240V non inductif.
Délai de temporisation	Variable de 0 à 128 secondes (en prévention de signalisations erronées en cas d'éclaboussures). Réglage par bouton presseur.
Liaison terre	Borne de terre située à l'extérieur de la paroi Principale. Cette borne doit être reliée à terre, liée au silo ou à la paroi en métal, et si utilisé, reliée à l'extérieure d'un câblage armé
Longueur de la sonde	200mm, 1 mètre, 2 mètres ou câble de 10 mètres

Pour commander : spécifier AUTOSET ATS6V0A + longueur de sonde désirée

Responsabilité et dédommagement

- 1) Lorsqu'il s'agit d'une installation ou d'une utilisation des produits en tant que parties ou composants d'autres produits machines, l'acheteur est seul responsable pour le respect des prescriptions de sécurité pour l'installation qui sont prescrites par les autorités compétentes et qui sont valables à l'endroit de l'emplacement et du fonctionnement, et/ou pour le respect des prescriptions d'assurance, qui sont indiquées par l'assurance de l'acheteur concernant les préjudices corporels ou matériels ou les pertes de bénéfiques par le feu, l'explosion, le gaz ou autres.
- 2) Ni l'entreprise, ni le fournisseurs ne sont responsables sous aucune condition de la perte ou de préjudices subis par l'acheteur ou par un tiers, causés n'importe comment, concernant des personnes, des propriétés ou intérêts, subis par l'acheteur ou par un tiers, directement ou indirectement en connexion avec l'utilisation. Le fonctionnement ou l'état du produit, si ce n'est en relation directe avec le préjudice corporel ou la mort et là également uniquement si la cause en était la négligence de l'entrepreneur.
- 3) L'acheteur dédommagera l'entreprise de toute responsabilité pour les actions en justice, les plaintes et les exigences de la part de tiers sous forme de réparations civiles ou autres, de quelque raison que se présentent ces actions, soit directement ou indirectement en relation avec l'utilisation, le fonctionnement ou l'état des produits ou en relation avec la prestation de services.

Limite de responsabilité

Sans préjudice de ce qui à été mentionné ci-dessus, l'entreprise n'est responsable en aucun cas dans les cas suivants :

- a) Pour une perte ou un dommage que subit un acheteur par hasard ou en tant que conséquence d'un fait quelconque, y inclus sans réserve le retard, la retenue la perte de production. La perte de bénéfices ou la responsabilité vis-à-vis de tiers, à l'exclusion de préjudices corporels ou de mort causés par négligence de l'entreprise.
- b) Pour des pertes ou dommages, qui sont couverts par une assurance ou qui, normalement, devraient être couverts par une assurance.

Garantie

Ce matériel est garanti contre tous vices de fabrication pour une période de 12 mois à compter de la date de livraison et sera remplacé sans frais.

Celui-ci devra nous être retourné en PORT PAYE.

**C E
600**

Ce produit est conforme à la réglementation pour la commercialisation CE

Si ce produit est incorporé dans une autre machine ou mécanisme, ce mécanisme ne doit pas être mise en service (dans le C.E.) avant d'être déclaré conformes aux directives C.E..

AVRIL 06

4B S E T E M 9, route de Corbie F-80800 LAMOTTE WARFUSEE FRANCE
Tél : ++ 33 (0)3 22 42 32 26 Fax : ++ 33 (0)3 22 42 37 33

Email : 4b-france@go4b.com

www .go4b.com