

WHIRLIGIG

Rotationsadapter zur Drehzahlüberwachung

Schützt Ihre Fördereinrichtung vor Explosionsgefahr nach ATEX-Norm gemäss der BetrSichV.

ATEX-Zulassung für Staub und Gas:
Ex II 1GD Ex c 100°C

Eine Welle mit einer mechanischen Abtasteinheit für Sensoren zu versehen, ohne mechanische Instabilität durch Anbohren in Kauf zu nehmen, war bisher immer eine schwer zu lösende Aufgabe.

Die WHIRLIGIG's stellen eine genial einfache Lösung dar, um u.a mit Hilfe des MAG-CON eine optimale Geschwindigkeitsüberwachung mit unseren Induktivsensoren P100 (Ø18mm) sowie P300/M300 (Ø30mm) zu ermöglichen.

Der MAG-CON Magnet besteht aus Edelstahl und besitzt eine Magnetkraft von mehr als 45 kg, dazu ein M12 Innengewinde, um mit einem der WHIRLIGIG's gekoppelt zu werden.

An jeglichen Elevatoren, Förderanlagen und anderen Maschinen, deren Wellen einen Durchmesser 51 mm oder mehr beträgt, können die WHIRLIGIG's eingesetzt werden.

Eine voll gekapselte Version (IP65) aus Edelstahl speziell für den robusten Einsatz ist ebenfalls lieferbar. Mit verschiedenen Gebern von 1 bis zu 8 Impulsen pro Umdrehung bei beiden Versionen sind nahezu alle Geschwindigkeitsbereiche abzutasten.

Optionales Zubehör sind u.a. das Relais AUE400, sowie ein Rollencodier.

Die WHIRLIGIG's sind in beiden Versionen komplett korrosionsfrei, dadurch feuchtigkeitsunabhängig und können deshalb überall eingesetzt werden.

Artikel-Nummern:

WG x A-BR Whirligig Pulsgeber (x = 1,2,4,8 Pulse)
MAG2000M Mag-Con Magnetadapter



ZONE 20
ZONE 0



Whirligig + Whirligig Heavy Duty

TECHNOLOGY · INNOVATION · QUALITY · VALUE

WHIRLIGIG und MAG-CON Montageschema:

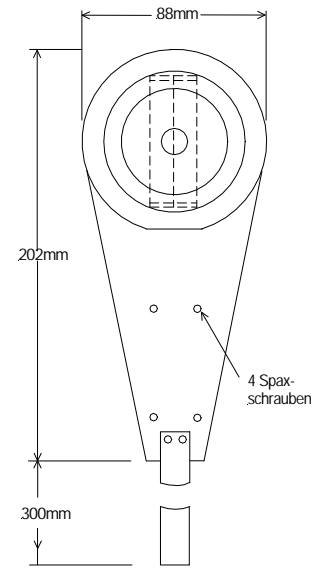
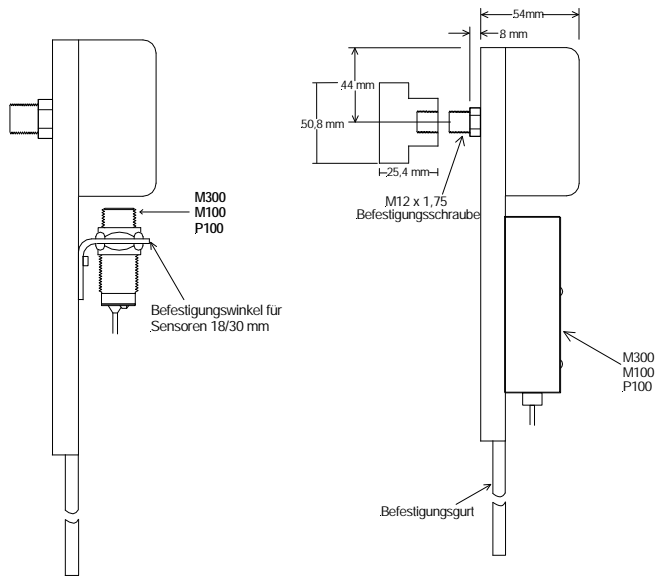

**Für den robusten Einsatz entwickelt:
WHIRLIGIG Heavy Duty Version
voll gekapselt, komplett aus Edelstahl**

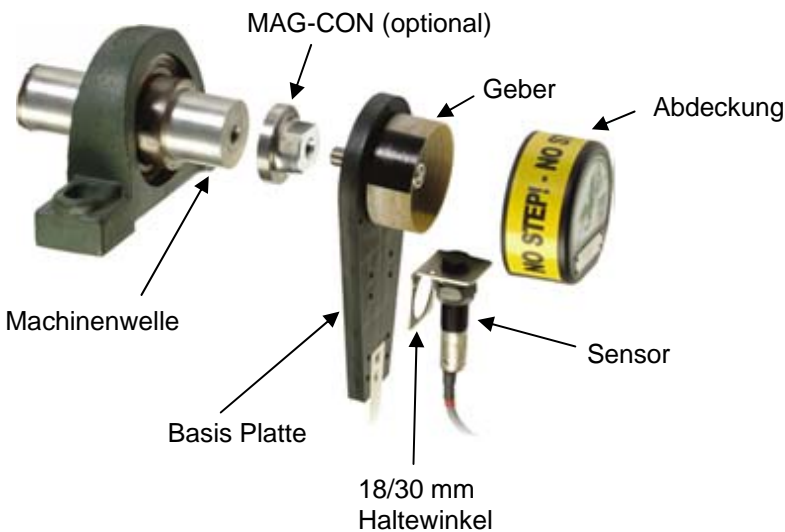

Der MAG-CON Magnet:

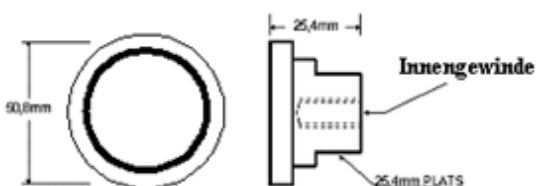

WHIRLIGIG Zubehör:

Relais AUE400



Rollenencoder

